



Sideros

Varenr.	Type	Betegnelse	Varegr.
SVRL2500ELMR	Rotolift 2500 ELMR	Hydraulisk vippe- og drejebord	SV 821

Produktinformation

ROTOLIFT manipulator er designet til at håndtere emner, der kan udsættes for dynamisk rotation, kæntring og løft. Disse operationer aktiveres fra styrepulten, der er monteret på manipulatorens.

Afhængig af modeltype foreligger muligheden også for fjernbetjening fra et mobilt trykknappanel eller ved brug af en fodpedal. Maskinen fremstilles i forskellige varianter, som alle giver mulighed for at håndtere og positionere emner i forskellige former og størrelser.

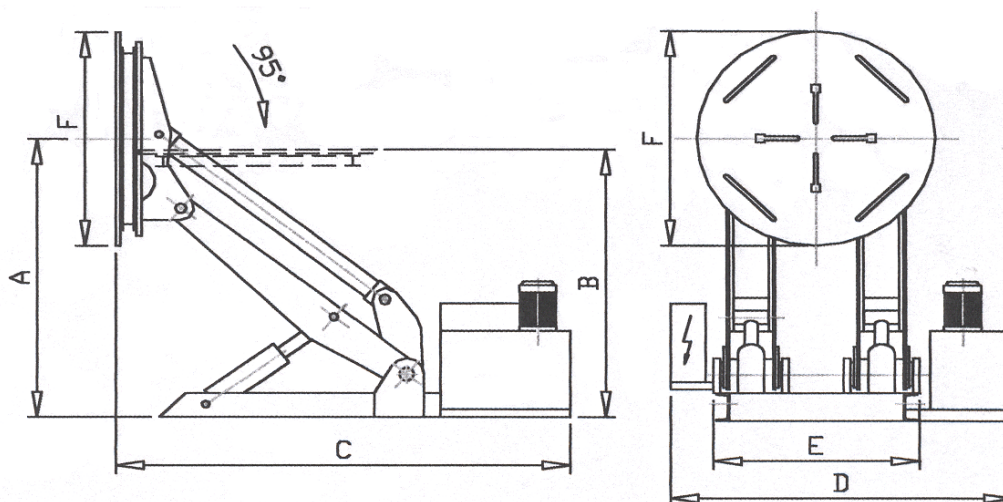

Teknisk specifikation	RL 1250	RL 2500	RL 4500	RL 6500	RL8500
Kapacitet (kg)	1250	2500	4500	6500	8500
Maskinvægt (kg)	751	1450	2965	4200	5500
Max. hældning af bord	95°	95°	95°	95°	95°
Bordets hældningstider (sek)	15	16	36	36	45
Elevationstider (sek)	15	25	40	55	60
Rotationstider pr. omgang for bord (sek)	35	110	80	80	100
A: Max. højde med lodret bord (mm)	1020	1620	2085	2400	2680
B: Min./Max. højde med vandret bord (mm)	730 1300	735 1570	900 2160	960 2450	1220 2920
C: Max længde (mm)	2000	2260	2900	4000	3500
D: Max bredde (mm)	1740	1720	1840	2120	1600
E: Struktur bredde (mm)	990	980	1260	1400	1540
F: Bord diameter (ø mm)	800	1100	1500	1800	2000